

-peso preforma: 40gr +/-1gr  
 -volume RB: 565.7ml +/-8ml  
 -sviluppo filetto: 450°



OGNI VARIAZIONE APPORTATA AL PRESENTE DISEGNO DEVE ESSERE COMUNICATA ALL'UFFICIO TECNICO.		N.B. IL PRESENTE DISEGNO E' DI PROPRIETA' DELLA GAMMA-PLAST SRL. LA DIVULGAZIONE ANCHE PARZIALE E' VIETATA E' VIETATA E' VIETATA PERSEGUITA A NORMA DI LEGGE.		TRATTAMENTO // // // // //	
SNACCHI NON QUOTATI 0.5 x 45°	RUGOSITA' GENERALE 1.2	0.8 / =	1.2 / =	MATERIALE PET	
DATA 26/01/15	FIRMA Dino A.	DISegnATO	CONTROLLATO	APPROVATO	QUOTE SENZA INDICAZIONE DI TOLLERANZA GRADO DI PRECISIONE MEDIO UNI EN 22768-1
DENOMINAZIONE Vaso "Carolika 500ml"		SCALA 1:1			
N° DISEGNO 032452				FORMATO A2	



Scala 10:1

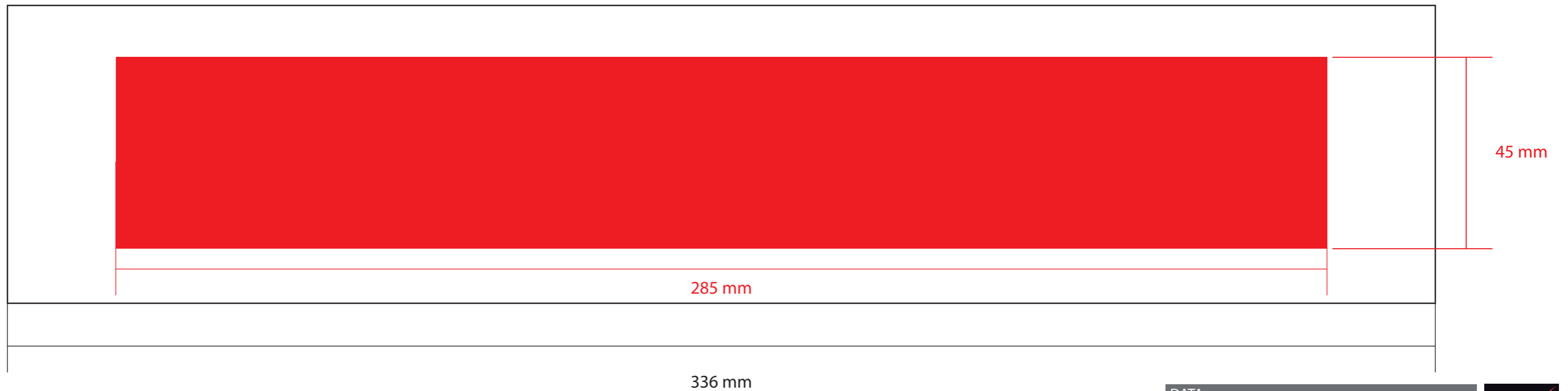
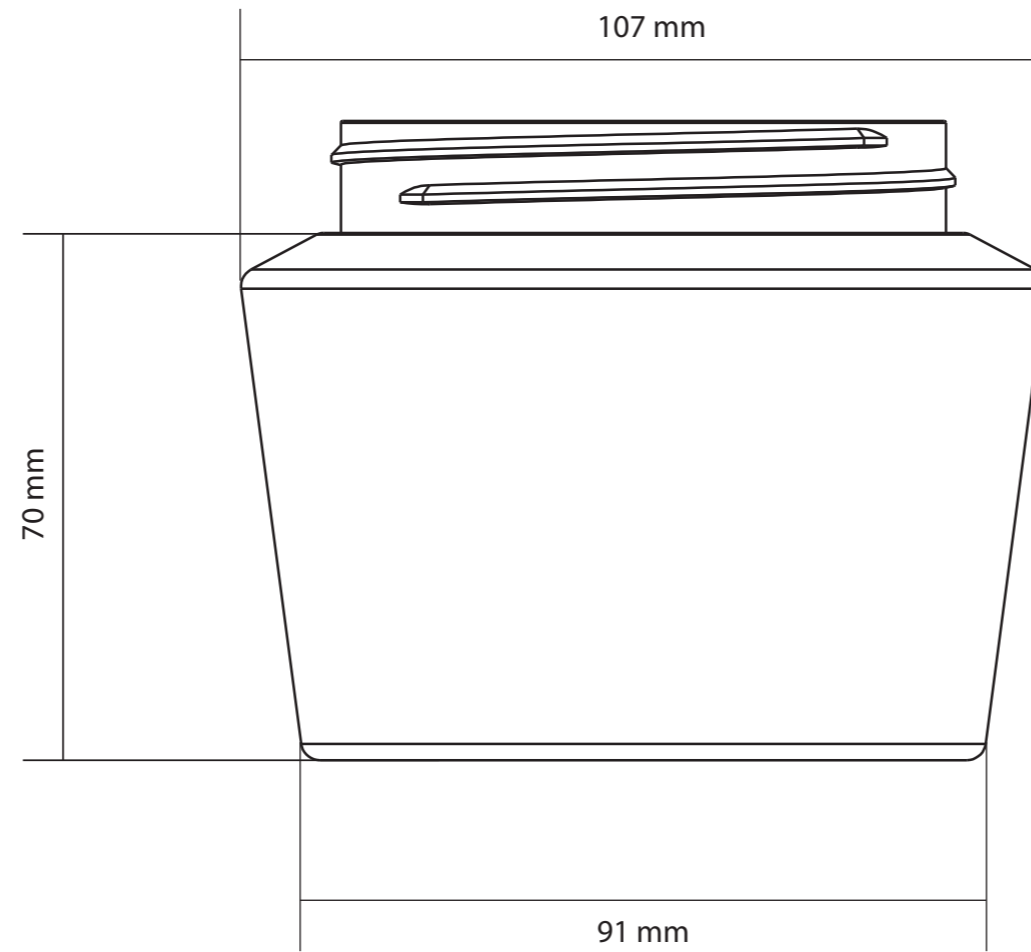

DATA: -	
CODICE LD:	
CODICE CLIENTE:	
CLIENTE: Vexel	
PRODOTTO: VASO CAROLIKA 500 ml COD. 032452	
COLORE PRODOTTO: -	
VARIANTE: -	
COLORI STAMPA: -	
TECNICA STAMPA: SERIGRAFIA	
NOTE:	