

# Tube-Revolution

チューブ・パッケージの革命



**KEEP**

## Injection-Molded Tube with In-Mold Label

世界初。射出成形による高精細印刷チューブ容器を実現。



### Eco-friendly

環境に優しい

100%のポリプロピレンは、より良いリサイクル性を可能にし、カーボン・フットプリント(ガス排出量)を軽減

### Superior Graphics

優れたグラフィック

チューブ表面100%の高品質グラフィックス

### High Efficiency

高効率化

最小限の消耗とリードタイムでワン・ステップ・プロセス



2014年度 ヘルス&化粧品部門  
アメリスター賞

## Awards

### 受賞歴

VIVAの射出成形チューブは関係各社のご協力のもと、数々の賞を受賞しました。



2013年度 チューブ会議  
テッド・クライン・チューブ・オブ・ジ・イヤー賞  
タン・ジェル日本バージョン

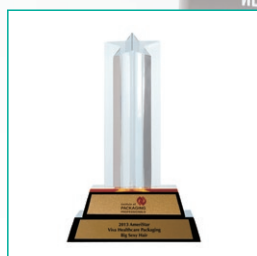

2013年度 ヘルス&化粧品部門  
アメリスター賞  
ビッグ・セクシー・ヘア

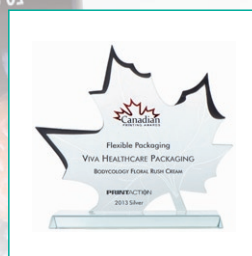

2013年度 フレキシブル包装部門  
カナダプリント賞  
フローラル・ラッシュ



2013年度 ニュージャージー  
パッケージング・エグゼクティブ・クラブ  
ヘルス&ビューティ銀賞  
ウルタ・メン





## 目をみはる高精細なシームレス印刷。

- 01▶ 射出成形による高精細印刷で、ブロー成形や押し出し成形、ラミネート加工では難しいチューブ面への100%印刷を可能にしました。
- 02▶ メタリック、パール、光沢、マット、ホログラムなど多様な意匠表現を高度な位置合せ精度により実現しました。
- 03▶ 優れた光学特性や耐摩耗性などの機能性があります。



## Superior Graphics



## VIVAの製品には、環境への配慮も込められています。

- 01▶ インキ層が薄く、製品中に含まれるVOC(揮発性有機化合物)が大幅に削減されるだけでなく、歩留まりが良いため、廃棄物の削減やエネルギーの効率的な使用が可能となります。
- 02▶ 有機溶剤などによる環境汚染に細心の配慮をし、クリーンな環境で作業を行います。
- 03▶ チューブ、キャップ、ラベルは100%ポリプロピレン(PP)で製造。生産・加工時の消費エネルギー(CO2排出量)がすべてのプラスチックの中で低く生産でき、リサイクルも可能なクリーンな素材です。

## Eco-friendly



## コストメリットを生む射出成形チューブ。

- 01▶ 成形と転写の2つの工程を同時に行えるため、スペース・時間コストの効率性が高まり、大量生産時に大きなコスト・メリットを生み出します。
- 02▶ 7種のボトルサイズと様々な口径をもつワンタッチキャップやスクリューキャップをラインナップ。



## High Efficiency



## GMPとISOおよび世界39カ国で特許取得。

- 01▶ VIVAのカナダ、ポーランド、および<sup>モンコン</sup>香港のチューブ製造設備は、すべてGMP(医薬品等の管理基準)とISO9001の認証を受けています。
- 02▶ 画期的なインジェクション・モールド・チューブ技術は、世界39カ国で知的所有権を保護されています。VIVAはライセンス・プログラムに参加する提携メーカーを歓迎します。

## Intellectual Property



# Production Options and Specifications

## チューブ&キャップ サイズ表

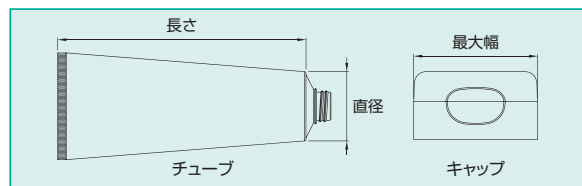

**55φ**

直径	55φ
長さ	125~206mm
内容量	205~370ml

タイプ	ワンタッチキャップ
最大幅	55mm
開口部	3φ, 5φ, 6φ

**48.5φ**

直径	48.5φ
長さ	90~206mm
内容量	90~295ml

チューブ開口部: 10φ

(中栓) 2φ, 3φ, 5φ

タイプ	ワンタッチキャップ
最大幅	48.5mm
開口部	1.5φ, 3φ, 5φ, 6φ

タイプ	スクリューキャップ
最大幅	48.5mm
中栓開口部	2φ, 3φ, 5φ

**38.5φ**

直径	38.5φ
長さ	100~200mm
内容量	75~185ml

チューブ開口部: 8φ

(中栓) 0.5φ, 1.2φ, 2φ, 3φ, 5φ

タイプ	ワンタッチキャップ
最大幅	38.5mm
開口部	1.5φ, 3φ, 5φ, 6φ

タイプ	スクリューキャップ
最大幅	38.5mm
中栓開口部	0.5φ, 1.2φ, 2φ, 3φ, 5φ

タイプ	八角型スクリューキャップ
最大幅	20mm
中栓開口部	0.5φ, 1.2φ, 2φ, 3φ, 5φ

## Tubes Comparisons チューブ容器の比較

	射出成形チューブ (インJECTION・モールド・チューブ)	押し出しチューブ	ラミネートチューブ
フェイスデザイン印刷	高解像度IML写真品質印刷	円筒面への限界印刷	IMLより厚いフィルムの劣った印刷
	チューブ面の100%カバーリング	チューブ上下は印字なし	つなぎ目が見える
	チューブ、キャップ、ラベルは、100%PPで製造	ラベルが剥がれるリスク	—
持続可能性 (サステナビリティ)	シームレスな外観	PEチューブ本体とPPキャップは、リサイクルできません	PEチューブ本体とPPキャップは、リサイクルできません
	PPはすべてのプラスチックの中でCO2eが少ない	HDPEは、PPより16%CO2eが高い	HDPEは、PPより16%CO2eが高い
	低い生産エネルギー	より高い生産エネルギー	より高い生産エネルギー
生産効率	<b>2ステップ</b> 1. インモールド・ラベル製造 2. チューブの注入とキャップとの組み立て	<b>5ステップ</b> 1. 押し出し加工 2. ヘッド注射 3. 印刷 4. 開口部パンチ 5. チューブとキャップの組み立て	<b>6ステップ</b> 1. ブラウンフィルム 2. ラミネート 3. 切断 4. 印刷 5. 押し出し加工 6. チューブとキャップの組み立て

35φ

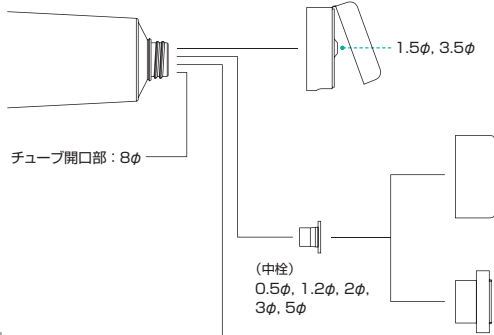

直径	35φ
長さ	90~146mm
内容量	45~105ml



タイプ	ワンタッチキャップ
最大幅	35mm
開口部	1.5φ, 3.5φ



タイプ	スクリューキャップ
最大幅	35mm
中栓開口部	0.5φ, 1.2φ, 2φ, 3φ, 5φ



タイプ	八角型スクリューキャップ
最大幅	20mm
中栓開口部	0.5φ, 1.2φ, 2φ, 3φ, 5φ

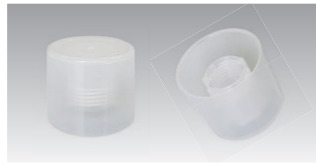

タイプ	ノズル用キャップ
最大幅	35mm
中栓開口部	1.2φ, 2φ, 3φ

30φ

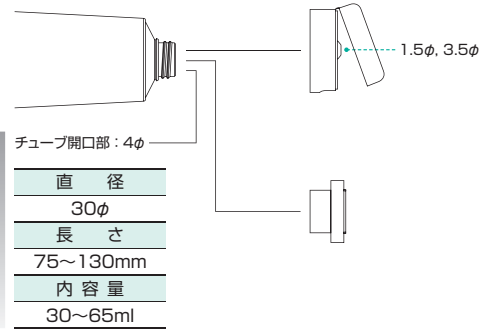

チューブ開口部	4φ
直径	30φ
長さ	75~130mm
内容量	30~65ml



タイプ	ワンタッチキャップ
最大幅	30mm
開口部	1.5φ, 3.5φ



タイプ	八角型スクリューキャップ
最大幅	20mm
開口部	4φ(チューブ開口部)

19φ

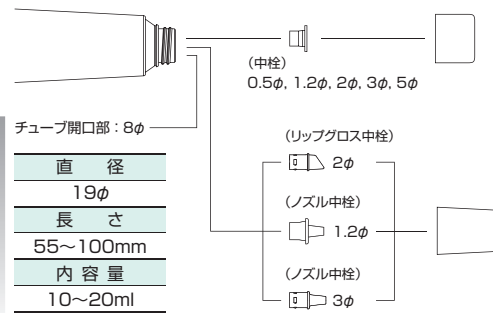

チューブ開口部	8φ
直径	19φ
長さ	55~100mm
内容量	10~20ml

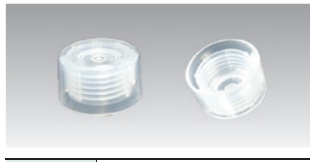

タイプ	スクリューキャップ
最大幅	19mm
中栓開口部	0.5φ, 1.2φ, 2φ, 3φ, 5φ



タイプ	ノズル用キャップ
最大幅	19mm
中栓開口部	1.2φ, 2φ, 3φ

アクセサリー

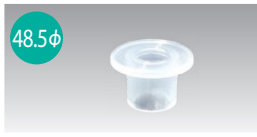

タイプ	中栓
中栓開口部	2φ, 3φ, 5φ



タイプ	中栓
中栓開口部	0.5φ, 1.2φ, 2φ, 3φ, 5φ



タイプ	リップクロス中栓
中栓開口部	2φ

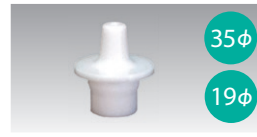

タイプ	ノズル中栓
中栓開口部	1.2φ



タイプ	ノズル中栓
中栓開口部	3φ

General Tube Specifications 射出成形チューブの仕様

■チューブ

サイズ展開	19φ, 30φ, 35φ, 38.5φ, 48.5φ, 55φ
材質	PP(食品用銘柄)
厚さ	0.45~0.50mm
タンパーシール	箔シール、インダクション・シール
遮断性	EVOH、 フォイル・インモールドラベル

■インモールド・ラベル印刷

対応可能色	10色
材質	PP
仕上げ	光沢、マット
印刷方式	シルクスクリーン、フレキソ オフセット、コールド箔
特殊効果	ホログラム、スポットニス

■キャップ(蓋)

スタイル	ワンタッチキャップ(押し上げ式) スクリューキャップ
材質	PP
ねじ山	スクリュー
仕上げ	光沢、マット
特殊効果	ホットスタンプ箔リング 金属被覆法



# About VIVA

VIVAは世界規模でチューブ容器を提供しています。

VIVAはプラスチック・パッケージにおける世界的なリーディング・カンパニーとして1973年、<sup>香港</sup>で創業しました。現在、DVDおよびブルーレイなどのメディア・パッケージや射出成形チューブによるヘルスケア・パッケージを提供しており、<sup>香港</sup>にグループ本社を置き、<sup>中国</sup>・<sup>深圳</sup>、<sup>カナダ</sup>・<sup>トロント</sup>、<sup>ポーランド</sup>・<sup>ワルシャワ</sup>に拠点および生産工場を持っています。

## ■会社概要

会社名 VIVAヘルスケア・パッキング  
設立年 1973年  
従業員数 2000人  
主要事業 メディア・パッケージング  
射出成形チューブ(インジェクション・モールド・チューブ)  
製造工場 <sup>香港</sup>(中国)  
<sup>深圳</sup>(中国)  
トロント(カナダ)  
ワルシャワ(ポーランド)

## 100% One-Stop Shop

完璧をめざして。トータルな開発、生産体制。

- GMP & ISO トロント、<sup>ポーランド</sup>、<sup>香港</sup>でチューブ・オペレーションの認可
- ライフハウザー イモールド・ラベル・フィルム押し出し成形機
- ルッシャー MTXのプレ印刷システム
- ガルス10 インモールド・ラベル生産のライン印刷
- ラベル切断およびラミネート
- Sumitomo IML プロセスを備えた300以上の射出成形機
- インハウス・ビルト・ダウンストリーム・オートメーション チューブ組立てラインを構築。



<sup>香港</sup>  
香港(中国)〈グループ本部〉

規模 14,136㎡  
従業員数 400人  
製品 オートメーション機器  
射出成形チューブ  
(インジェクション・モールド・  
チューブ)  
認可 ISO9001:2008  
C-TPAT  
Sony Green Partner  
Program

## Global Contacts

製品の購入および  
サポートのお問い合わせ先

キープ株式会社はVIVAヘルスケア・パッキングの  
正規日本総代理店です。

### ▶ 日 本 (キープ株式会社)

営業(大阪) 越野 嘉之  
Tel: 090-3278-1818  
yoshiyuki@keep.co.jp  
越野 正也  
Tel: 090-6828-2602  
m-koshino@keep.co.jp

営業(東京) 西沢 勝則  
Tel: 070-5467-6826  
nishizawa@keep.co.jp  
業 務 武藤 智恵美  
Tel: 072-961-9410  
mutoh@keep.co.jp

# Global Manufacturing Location

## インモールド成形チューブ製造拠点



シンセン  
深圳(中国)

規 模 51,150㎡  
従業員数 500人  
製 品 DVD・CDケース、  
パッケージ



トロント(カナダ)プラント1&2

規 模 27,435㎡ (ニールソン)  
34,410㎡ (フィンチ)  
従業員数 750人  
製 品 射出成形チューブ  
(インジェクション・モールドチューブ)  
DVD・CDケース、パッケージ  
認 可 ISO9001:2008  
GMP  
C-TPAT  
Sony Green Partner Program



ワルシャワ(ポーランド)

規 模 25,110㎡  
従業員数 110人  
製 品 DVD・CDケース、  
パッケージ  
射出成形チューブ  
(インジェクション・  
モールドチューブ)  
認 可 ISO9001:2008

### ▶ 北 米

#### ブルーノ・ラボール

VIVAマーケティング(カナダ)リミテッド  
Tel: (416)321-0622 ext: 2252  
bruno.lebeault@vivacan.com

#### ダリー・レイン

VIVAマーケティング(カナダ)リミテッド  
Tel: (416)321-0622 ext: 2256  
darryl.laing@vivacan.com

### ▶ ヨーロッパ

#### ディディエ・デスメト

VIVAパッケージング・ヨーロッパNV  
Tel: (32)3-201-9797  
didier.desmedt@vivapackaging.be

### ▶ 中 国(深圳)

#### マイケル・デュアン

VIVAパッケージング(シンセン)リミテッド  
Tel: (86)136-0961-3877  
michael.duan@viva.com.hk

### ▶ アジア太平洋(香港)

#### アンドレ・チェン

VIVAヘルスケア・パッケージング(HK)リミテッド  
Tel: (852)28700119  
andre.cheung@viva.com.hk

### ▶ オーストラリア

#### マーク・ハインズ

ブラックリー・インダストリーズ Pty リミテッド  
Tel: (61)4 0457 0003  
mhines@cinqplastic.com.au



## キープ株式会社

本社 / 〒578-0984 大阪府東大阪市菱江4-5-10 TEL.072-961-9410(代) FAX.072-961-9420(代)  
東京支店 / 〒110-0016 東京都台東区台東1-27-11 TEL.03-3837-2391(代) FAX.03-3837-2397(代)

<http://www.keep.co.jp>